



COSTRUZIONE
PROTESI
FONETICHE
dal 1975

- IT** Manuale D'uso
- EN** User Manual
- FR** Mode D'emploi
- EL** Εγχειρίδιο
- ES** Manual Del Usuario
- PT** Manual do usuário
- RO** Ghid De Utilizare
- PL** Instrukcja Obsługi
- TR** Kullanım Kılavuzu

95S

automatic
electrolarynx

[A]

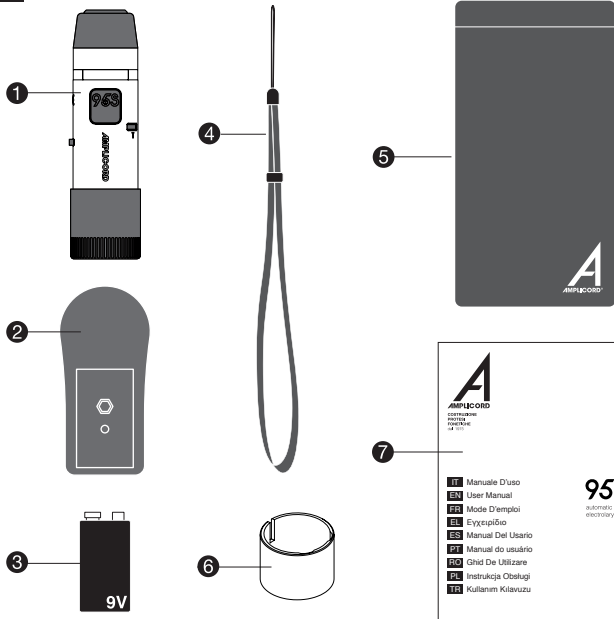

[B]

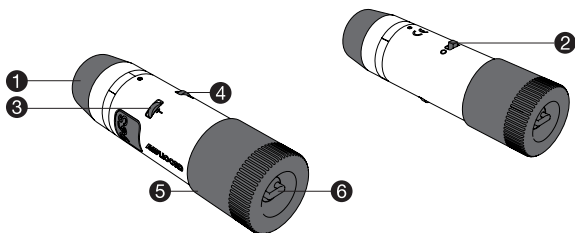

[C] 1

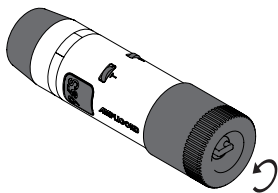

[C] 2

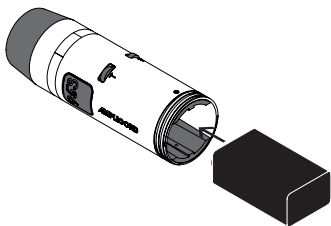

[C] 3

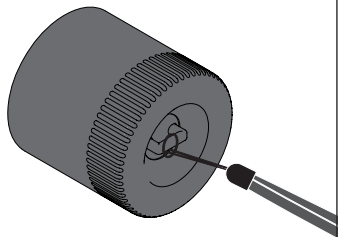

[C] 4

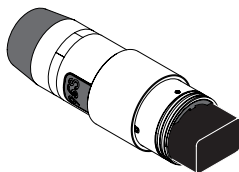

[C] 5

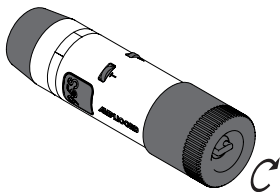

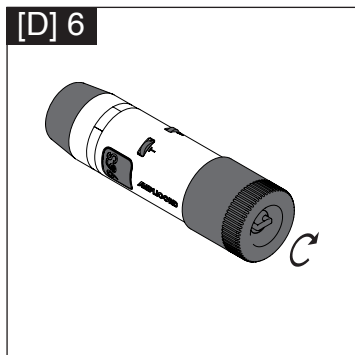
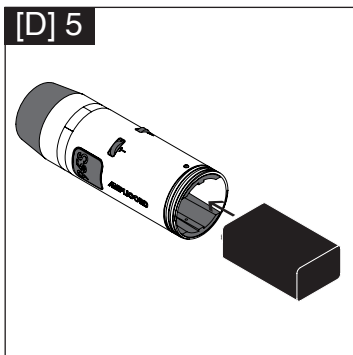
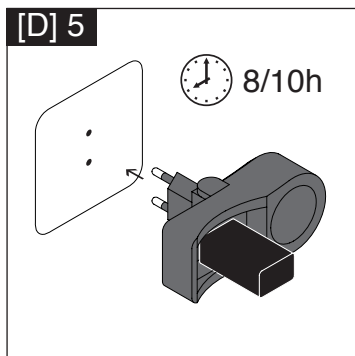
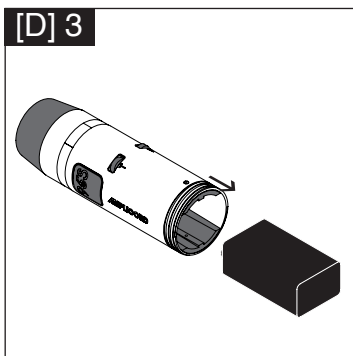
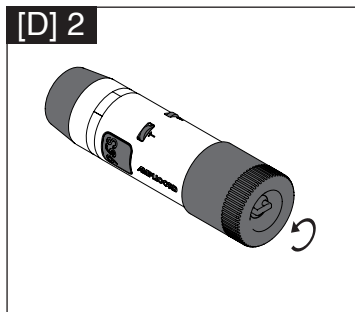
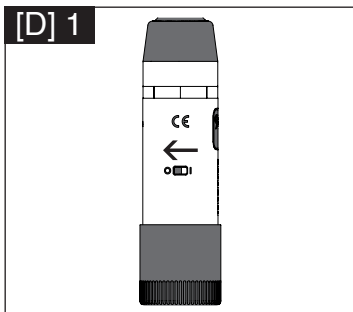

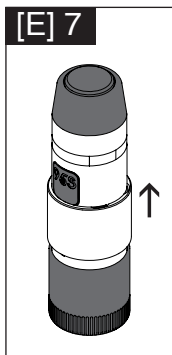
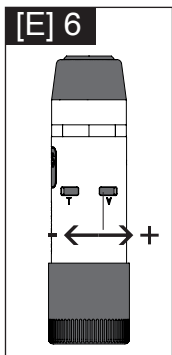
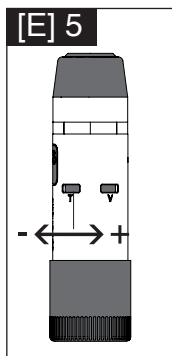
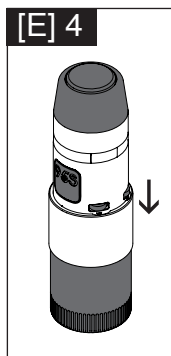
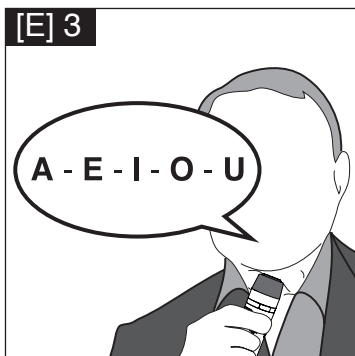
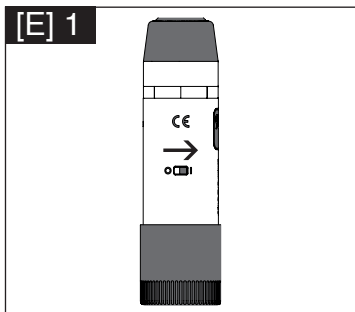

Contenuto della confezione [A]

- | | |
|---|---------------------|
| ❶ Amplicord 95S | ❷ Laccio |
| ❸ Alimentatore AC 220V 50Hz
DC 9V 30mA | ❹ Custodia |
| ❹ Batteria ricaricabile 8.4V 250mAh | ❺ Blocca regolatori |
| | ❻ Manuale utente |

Descrizione del prodotto [B]

- | | |
|--------------------------------|----------------------------------|
| ❶ Testina | ❷ Regolatore del volume V |
| ❸ Interruttore di accensione | ❹ Tappo batteria |
| ❹ Regolatore del tono T | ❺ Attacco laccio |

Per iniziare [C]

1. Svitare il tappo batteria.
2. Inserire la batteria allineando i contatti.
3. Se lo si desidera, attaccare il laccio.
4. Se lo si desidera, applicare il blocca regolatori
5. Riavvitare il tappo batteria.

Ricaricare la batteria [D]

1. Spegnerne il laringofono facendo scorrere l'interruttore verso il simbolo **O**. In caso abbiate applicato il blocca regolatori, potete spegnere il dispositivo facendo ruotare il blocca regolatori.
2. Svitare il tappo batteria.
3. Rimuovere la batteria.
4. Inserire la batteria nel carica batteria ed attaccarlo alla presa della corrente. Per ricaricare completamente la batteria servono circa 8/10 ore.
5. Rimuovere la batteria carica ed inserirla nuovamente nel laringofono allineando i contatti.
6. Riavvitare il tappo batteria.

Istruzioni per l'uso [E]

1. Accendere il dispositivo facendo scorrere l'interruttore verso il simbolo **I**.
2. Poggiare il dispositivo con una leggera e omogenea pressione sopra la parte più morbida della gola. Al contatto l'apparecchio entrerà automaticamente in funzione.
3. Provare la voce del dispositivo vocalizzando le lettere **A - E - I - O - U**.
4. *In caso abbiate applicato il blocca regolatori, fatelo scorrere verso il basso fino a scoprire i regolatori stessi.*
5. Utilizzare il regolatore del tono **T** per raggiungere la tonalità desiderata.
6. Utilizzare il regolatore del volume **V** per raggiungere il livello desiderato.
7. *In caso abbiate applicato il blocca regolatori, fatelo scorrere verso l'alto fino a coprire i regolatori stessi.*

Manutenzione e norme di utilizzo

La manutenzione deve essere effettuata dal distributore.

Si consiglia una pulizia con cadenza settimanale usando un panno con un po' di alcool denaturato. Non usare nessun altro tipo di solventi.

Tenere lontano da fonti di calore e non immergere in acqua o altri liquidi.

Nel caso di problemi dovuti a malfunzionamento, difetti, eventi o situazioni inaspettate e per le modalità di manutenzione del dispositivo, si prega di contattare il fabbricante o il distributore locale.

Il dispositivo va utilizzato da una singola persona.

È necessario segnalare qualsiasi incidente grave verificatosi in relazione al dispositivo medico da noi fornito al fabbricante e all'autorità competente dello Stato membro in cui si ha sede.

Condizioni ambientali di trasporto e immagazzinamento

Il prodotto non necessita di particolari condizioni di trasporto e stoccaggio.

La batteria ha una durata di circa 1 ora e 30 minuti di parlato continuativo e ha un ciclo di vita di circa 1 anno e mezzo.

L'aspettativa di durata del dispositivo è stimata intorno ai 10 anni.

Risoluzione dei problemi

Problema	Causa	Rimedio
Il dispositivo non vibra.	L'interruttore è spento.	Spostare l'interruttore.
Dopo aver spostato l'interruttore il dispositivo non vibra ancora.	La batteria potrebbe essere scarica o esaurita.	Ricaricare o sostituire la batteria.

Garanzia

Il dispositivo Amplicord 95S è garantito in ogni suo componente per due anni (24 mesi) dalla data di acquisto contro qualsiasi difetto di materiale o di costruzione. La garanzia consiste nella sostituzione e/o riparazione gratuita dei componenti difettosi. La garanzia decade se l'apparecchio è stato manomesso, se il difetto deriva da uso improprio e salvo cadute. Sono esclusi dalla garanzia l'alimentatore e la batteria ricaricabile.

Simboli contenuti nell'etichetta

Fabbricante



Leggi il manuale d'uso



Numero di serie



Identificazione unica del dispositivo



Conformità tecnica europea



Dispositivo medico



Numero di catalogo



Data di produzione



Parte applicata di tipo CF



Thank you for choosing the new automatic Amplicord 95S electrolarynx, a simple and functional device to fit your lifestyle.

Contents of the Box [A]

- | | |
|--|------------------|
| ❶ Amplicord 95S | ❷ Security Strap |
| ❷ Power charger AC 220V 50Hz
DC 9V 30mA | ❸ Slip Case |
| ❸ 8.4V 250mAh rechargeable battery | ❹ Dial stopper |
| | ❺ User's Guide |

Product Description [B]

- | | |
|----------------|-----------------|
| ❶ Device Head | ❷ Volume Dial V |
| ❷ Power switch | ❸ Battery cover |
| ❸ Tone Dial T | ❹ Strap Hook |

Getting Started with your Device [C]

1. Unscrew the battery cover.
2. Insert the batter, matching the + and - contacts.
3. If desired, attach the strap.
4. If desired, insert the dial stopper.
5. Screw the battery cover back on.

Recharging the Battery [D]

1. Switch off the device by sliding the switch towards the symbol **O**. If you use the dial stopper, you may switch off the device by rotating the stopper.
2. Unscrew the battery cover.
3. Remove the battery.
4. Insert the battery in the battery charger and plug it into a power outlet. It will take 8/10 hours to fully recharge the battery.
5. Remove the charged battery and insert it into the electrolarynx, aligning the contacts.
6. Screw the battery cover back on.

Instructions for Use [E]

1. Switch on the device by sliding the power switch towards the symbol **I**.
2. Apply the device onto the softer part of the neck, with a light and even pressure. The device will automatically begin functioning upon contact with the skin.
3. Test the device by vocalising the letters **A - E - I - O - U**.
4. *If you have inserted the dial stopper, slide it down to access the dials.*
5. Use the **T** dial to adjust to the desired tone.
6. Use the **V** dial to adjust to the desired volume.
7. *If you have inserted the dial stopper, slide it back up to lock the dials at the desired settings.*

Maintenance and user rules

Maintenance will be carried out by the dealer.

We recommend cleaning the device on a weekly basis using a cloth with a little amount of denatured alcohol. Do not use any other type of solvents.

Keep away from heat sources and do not immerse in water or other liquids.

In case of problems due to malfunctions, defects, unexpected events or situations and for the maintenance procedures of the device, please contact the manufacturer or the local distributor.

The device is for single person use.

You must report any serious incident that occurs in relation to the medical device supplied by us to the manufacturer and to the competent authority of the Member State in which you are located.

Environmental conditions of transport and storage

The product does not require particular transport and storage conditions.

The battery has a duration of approximately 1 hour and 30 minutes of continuous use and has a life cycle of approximately 1 and a half years.

The life expectancy of the device is estimated to be around 10 years.









Troubleshooting

Problem	Cause	Solution
The device does not vibrate.	The switch is off.	Move the switch to the on position.
After moving the switch, the device still does not vibrate.	The battery may be low or dead.	Recharge or replace the battery.

Warranty

The Amplicord 95S carries a 2-Year Limited Warranty (24 months) for each of its components, valid from the Date of Purchase. The device is guaranteed against manufacturing defects (defined as a defect in materials or workmanship). The warranty states that a free replacement and/or repair will be provided for any faulty components, during the applicable warranty period. This warranty will lose validity should the device show signs of manumission, or if the defect is a result of improper use or accidental drops or falls. The power charger and the rechargeable battery are excluded from this warranty.

Label symbols

Manufacturer	
Refer to instruction manual	
Serial number	
Unique device identifier	
CE Marking	
Medical device	
Catalogue number	
Date of manufacture	
Type CF applied part	

Nous vous remercions d'avoir choisi le nouvel Amplicord 95S, le laryngophone automatique au service de votre voix.

Contenu du coffret [A]

- | | |
|---|-----------------------------|
| ① Amplicord 95S | ④ Sangle |
| ② Câble d'alimentation AC 220V 50Hz
DC 9V 30mA | ⑤ Boîtier |
| ③ Batterie rechargeable 8.4V 250mAh | ⑥ Verrouilleur de contrôles |
| | ⑦ Guide d'utilisation |

Description du produit [B]

- | | |
|----------------------------------|------------------------------|
| ① Tête | ④ Réglage du volume V |
| ② Interrupteur de mise en marche | ⑤ Couvercle de la batterie |
| ③ Réglage du ton T | ⑥ Attache de la sangle |

Pour commencer [C]

1. Dévissez le couvercle de la batterie.
2. Insérez la batterie en positionnant correctement les contacts.
3. Si vous souhaitez utiliser la sangle, attachez-la.
4. Si vous le souhaitez, vous pouvez utiliser le verrouilleur de contrôles.
5. Revissez le couvercle de la batterie.

Rechargez la batterie [D]

1. Éteignez le laryngophone en mettant l'interrupteur en position **O**.
Si vous utilisez le verrouilleur de contrôles, pensez à éteindre le dispositif en faisant tourner le verrouilleur de contrôles.
2. Dévissez le couvercle de la batterie.
3. Retirez la batterie.
4. Insérez la batterie dans le chargeur de batteries et connectez-le à une prise électrique. Il faut 8/10 heures pour recharger totalement la batterie.
5. Lorsque la batterie est chargée, retirez-la et remettez-la dans le laryngophone en positionnant correctement les contacts.
6. Revissez le couvercle de la batterie.

Mode d'emploi [E]

1. Allumez le dispositif en mettant l'interrupteur en position **I**.
2. Appuyez le dispositif avec une légère pression homogène sur la partie la plus molle de la gorge. A son contact, l'appareil se mettra automatiquement en marche.
3. Testez la voix du laryngophone en prononçant les lettres **A - E - I - O - U**.
4. *Au cas où vous utiliseriez le verrouilleur de contrôles, abaissez-le pour rendre les contrôles accessibles.*
5. Utilisez le réglage du ton **T** pour obtenir la tonalité souhaitée.
6. Utilisez le réglage du volume **V** pour obtenir le niveau sonore souhaité.
7. *Au cas où vous utiliseriez le verrouilleur de contrôles, faites-le remonter pour occulter les contrôles.*

Entretien et règles d'utilisation

L'entretien doit être réalisé par le distributeur.

Nous recommandons un nettoyage hebdomadaire à l'aide d'un chiffon avec un peu d'alcool dénaturé. N'utilisez aucun autre type de solvant.

Tenir à l'écart des sources de chaleur et ne pas immerger dans l'eau ou d'autres liquides.

En cas de problèmes dus à un dysfonctionnement, à des défauts, à des événements ou situations imprévus ou à l'entretien de l'appareil, veuillez contacter le fabricant ou le distributeur local.

L'appareil doit être utilisé par une seule personne à la fois.

Vous devez signaler tout incident grave survenant en relation avec le dispositif médical que nous fournissons au fabricant et à l'autorité compétente de l'État membre dans lequel vous vous trouvez.

Conditions environnementales de transport et de stockage

Le produit ne nécessite pas de conditions particulières de transport et de stockage.

La batterie a une durée d'environ 1 heure et 30 minutes de parole continue et a un cycle de vie d'environ 1 an et demi.

L'appareil a une durée de vie estimée à environ 10 ans.

Résolution des problèmes

Problème	Cause	Solution
L'appareil de vibre pas.	L'interrupteur est éteint.	Positionner l'interrupteur en position allumé.
Si l'appareil ne vibre pas avec l'interrupteur en position allumé.	La batterie pourrait être déchargée ou à plat.	Recharger ou changer la batterie.

Garantie

Tous les composants de l'appareil Amplicord 95S sont garantis pendant deux ans (24 mois) à compter de la date d'achat contre tout défaut matériel ou de fabrication. La garantie couvre le remplacement et/ou la réparation gratuite des composants défectueux. La garantie cesse de s'appliquer si l'appareil a été altéré, si le défaut est dû à une utilisation incorrecte ou en cas de chute de l'appareil. Le câble d'alimentation et la batterie rechargeable ne sont pas couverts par la garantie.

Symboles d'étiquette

Fabricant



Suivre le mode d'emploi



Numéro de série



Identifiant unique des dispositifs



Conformité Européenne



Dispositif médical



Référence catalogue



Date de fabrication



Pièce appliquée de type CF



Σας ευχαριστούμε που επιλέξατε το νέο αυτόματο ηλεκτρονικό λαρυγγόφωνο AmPLICORD 95S, μια απλή και λειτουργική συσκευή που προσαρμόζεται στον τρόπο ζωής σας.

Περιεχόμενα του κουτιού [A]

- | | |
|--|---------------------------------------|
| ❶ AmPLICORD 95S | ❷ Κορδόνι ασφαλείας |
| ❸ Φορτιστής AC 220V 50Hz
DC 9V 30mA | ❹ Προστατευτική θήκη |
| ❺ Επαναφορτιζόμενη μπαταρία
8.4V 250mAh | ❻ Δακτύλιος για κλείδωμα
ρυθμίσεων |
| | ❼ Εγχειρίδιο χρήστη |

Περιγραφή προϊόντος [B]

- | | |
|---------------------------|----------------------|
| ❶ Κεφαλή συσκευής | ❷ Ρύθμιση έντασης |
| ❸ Διακόπτης ενεργοποίησης | ❹ Κάλυμμα μπαταρίας |
| ❺ Ρύθμιση τόνου | ❻ Άγκιστρο κορδονιού |

Γνωριμία με τη συσκευή σας [C]

1. Ξεβιδώστε το κάλυμμα της μπαταρίας.
2. Τοποθετήστε την μπαταρία σύμφωνα με τις ενδείξεις + και -.
3. Εάν επιθυμείτε, δέστε το κορδόνι ασφαλείας.
4. Εάν επιθυμείτε, τοποθετήστε τον δακτύλιο για το κλείδωμα ρυθμίσεων.
5. Βιδώστε ξανά το κάλυμμα της μπαταρίας.

Επαναφόρτιση μπαταρίας [D]

1. Απενεργοποιήστε τη συσκευή μετακινώντας τον διακόπτη στη θέση **O**. Εάν χρησιμοποιείτε τον δακτύλιο για το κλείδωμα ρυθμίσεων, μπορείτε να απενεργοποιήσετε τη συσκευή πριν στρέψετε τον δακτύλιο.
2. Ξεβιδώστε το κάλυμμα της μπαταρίας.
3. Αφαιρέστε τη μπαταρία.
4. Τοποθετήστε την μπαταρία στον φορτιστή και συνδέστε τον στην πρίζα. Η πλήρης φόρτιση της μπαταρίας απαιτεί 8 έως 10 ώρες.
5. Αφαιρέστε τη φορτισμένη μπαταρία και επανατοποθετήστε την στη συσκευή, ευθυγραμμίζοντας τις επαφές.
6. Βιδώστε ξανά το κάλυμμα της μπαταρίας.

Οδηγίες χρήσης [E]

1. Ενεργοποιήστε τη συσκευή μετακινώντας τον διακόπτη στη θέση **I**.
2. Τοποθετήστε τη συσκευή σε μαλακό σημείο του λαιμού σας ασκώντας ελαφρά και ομαλή πίεση. Η συσκευή θα ξεκινήσει να λειτουργεί αυτόματα μόλις έρθει σε επαφή με το δέρμα σας.
3. Δοκιμάστε τη συσκευή προφέροντας τους φθόγγους **A-E-I-O-OY**.
4. *Εάν έχετε τοποθετήσει τον δακτύλιο κλειδώματος ρυθμίσεων, μετακινήστε τον προς τα κάτω για να αποκτήσετε πρόσβαση στους διακόπτες των ρυθμίσεων.*
5. Χρησιμοποιήστε τον διακόπτη ρυθμίσεων **T** για να προσαρμόσετε τον τόνο.
6. Χρησιμοποιήστε τον διακόπτη ρυθμίσεων **V** για να ρυθμίσετε την ένταση στο επιθυμητό επίπεδο.
7. *Εάν έχετε τοποθετήσει τον δακτύλιο κλειδώματος ρυθμίσεων, μετακινήστε τον πάλι προς τα πάνω για να κλειδώσετε τους διακόπτες ρυθμίσεων στην επιθυμητή θέση.*

Συντήρηση και κανόνες χρήσης

Η συντήρηση πρέπει να γίνεται από τον διανομέα.

Συνιστούμε τον καθαρισμό σε εβδομαδιαία βάση χρησιμοποιώντας ένα πανί εμποτισμένο με μικρή ποσότητα μετουσιωμένης αλκοόλης. Μην χρησιμοποιείτε άλλα είδη διαλυτών.

Να φυλάσσεται μακριά από πηγές θερμότητας και μην βυθίζεται σε νερό ή άλλα υγρά.

Σε περίπτωση προβλημάτων λόγω δυσλειτουργίας, ελαττωμάτων, απροσδόκητων συμβάντων ή καταστάσεων και για τον τρόπο συντήρησης της συσκευής, επικοινωνήστε με τον κατασκευαστή ή τον τοπικό διανομέα.

Η συσκευή προορίζεται για χρήση από ένα μόνο άτομο.

Περιβαλλοντικές συνθήκες μεταφοράς και αποθήκευσης

Το προϊόν δεν απαιτεί ιδιαίτερες συνθήκες μεταφοράς και αποθήκευσης.

Η μπαταρία έχει διάρκεια συνεχούς ομιλίας περίπου 1 ώρα και 30 λεπτά και έχει κύκλο ζωής περίπου ενάμιση χρόνο.

Το εκτιμώμενο προσδόκιμο ζωής της συσκευής είναι περίπου 10 χρόνια.

Αντιμετώπιση προβλημάτων

Πρόβλημα	Αιτία	Επίλυση
Η συσκευή δεν δονείται.	Ο διακόπτης βρίσκεται στη θέση «εκτός λειτουργίας».	Μετακινήστε τον διακόπτη στη θέση «εντός λειτουργίας».
Μετά την ενεργοποίηση του διακόπτη, η συσκευή εξακολουθεί να μην δονείται.	Η μπαταρία μπορεί να εκφορτισμένη ή κενή.	Φορτίστε ή αντικαταστήστε την μπαταρία.

Εγγύηση

Η συσκευή Amplicord 95S είναι σε εγγύηση για όλα της τα μέρη για 2 χρόνια (24 μήνες) από την ημερομηνία αγοράς για κάθε κατασκευαστικό ή άλλο ελάττωμα υλικών. Η εγγύηση συνίσταται στην δωρεάν αντικατάσταση/επισκευή των ελαττωματικών μερών. Η εγγύηση δεν ισχύει αν η συσκευή έχει πειραχτεί, χρησιμοποιηθεί εσφαλμένα ή έχει δεχτεί πτώσεις. Δεν περιέχονται στην εγγύηση ο φορτιστής και η επαναφορτιζόμενη μπαταρία.

Σύμβολα ετικετών

Κατασκευαστής



Ανατρέξτε στο εγχειρίδιο χρήστη



Σειριακός αριθμός



Μοναδική αναγνώριση συσκευής



Σήμανση CE



Ιατροτεχνολογικό προϊόν



Κωδικός συσκευής



Ημερομηνία κατασκευής



Εφαρμοσμένο τμήμα τύπου CF



Contenido de la caja [A]

- | | |
|--|------------------------------|
| ❶ Amplicord 95S | ❷ Correa |
| ❸ Alimentador AC 220V 50Hz
DC 9V 30mA | ❹ Estuche |
| ❺ Batería recargable 8.4V 250mAh | ❻ Bloqueo de los reguladores |
| | ❼ Manual de usuario |

Descripción del producto [B]

- | | |
|-------------------------------|----------------------------------|
| ❶ Cabezal | ❷ Regulador del volumen V |
| ❸ Interruptor de encendido | ❹ Tapa de la batería |
| ❺ Regulador del tono T | ❻ Enganche para la correa |

Para comenzar [C]

1. Desatornillar la tapa de la batería.
2. Insertar la batería alineando los contactos.
3. Si lo desea, enganchar el cordón.
4. Opcionalmente, puede activar el bloqueo de los reguladores.
5. Atornillar la tapa de la batería.

Recargar la batería [D]

1. Apagar el laringófono llevando el interruptor a la posición **O**. Si se ha activado el bloqueo de los reguladores, se puede apagar el dispositivo haciendo girar el bloqueo.
2. Desatornillar la tapa de la batería.
3. Retirar la batería.
4. Insertar la batería en el cargador y enchufarlo a una toma de corriente. Para recargar la batería por completo se necesitan 8/10 horas.
5. Retirar la batería cargada e insertarla nuevamente en el laringófono, alineando los contactos.
6. Atornillar la tapa de la batería.

Instrucciones de utilización [E]

1. Encender el dispositivo colocando el interruptor en la posición **I**.
2. Apoyar el dispositivo con una presión leve y homogénea sobre la parte más blanda de la garganta. Al entrar en contacto con la piel el aparato comenzará a funcionar automáticamente.
3. Probar la voz del dispositivo vocalizando las letras **A - E - I - O - U**.
4. *Si se ha activado el bloqueo de los reguladores, deslizarlo hacia abajo hasta llegar a ver los mismos.*
5. Utilizar el regulador del tono **T** para alcanzar la tonalidad deseada.
6. Utilizar el regulador del volumen **V** para alcanzar el nivel deseado.
7. *Si se ha activado el bloqueo de los reguladores, deslizarlo hacia arriba hasta cubrir los mismos.*

Mantenimiento y normas de uso

El distribuidor debe efectuar el mantenimiento del aparato.

Se recomienda una limpieza semanal con un paño con un poco de alcohol desnaturalizado. No utilice ningún otro tipo de disolventes.

Manténgalo alejado de fuentes de calor y no lo sumerja en agua u otros líquidos.

En caso de problemas debido a un mal funcionamiento, defectos, sucesos o situaciones inesperados, y para los procedimientos de mantenimiento del dispositivo, póngase en contacto con el fabricante o su distribuidor local.

El dispositivo debe utilizarlo una sola persona.

Debe informar de cualquier incidente grave que se produzca en relación con el dispositivo médico suministrado por nosotros al fabricante y a la autoridad competente del Estado miembro en el que se encuentre.

Condiciones ambientales de transporte y almacenamiento

El producto no requiere condiciones particulares de transporte y almacenamiento.

La batería tiene una duración de aproximadamente 1 hora y 30 minutos de conversación continua, con un ciclo de vida aproximado de 1 año y medio.

La vida útil del dispositivo se estima en unos 10 años.

Resolución de problemas

Problema	Causa	Solución
El dispositivo no vibra.	El interruptor está apagado.	Mueva el interruptor a la posición de encendido.
Después de mover el interruptor, el dispositivo sigue sin vibrar.	La batería puede estar descargada o haberse agotado.	Recargue o sustituya la batería.

Garantía

Cada uno de los componentes del dispositivo Amplicord 95S tiene una garantía de dos años (24 meses) desde la fecha de compra contra cualquier defecto de material o de fabricación. La garantía consiste en el remplazo y/o reparación gratuitos de los componentes defectuosos. La garantía caduca si el aparato ha sufrido alteraciones, si el defecto deriva de un uso inapropiado o de caídas accidentales. Quedan excluidos de la garantía el alimentador y la batería recargable.

Símbolos de etiqueta

Fabricante



Siga las instrucciones de uso



Número de serie



Identificador único del producto



Marcado CE



Dispositivo médico



Número de catálogo



Fecha de fabricación



Pieza aplicada tipo CF



Conteúdo da embalagem [A]

- | | |
|--|------------------------|
| ① Amplicord 95S | ④ Tira |
| ② Alimentador AC 220V 50Hz
DC 9V 30mA | ⑤ Estojo |
| ③ Bateria recarregável 8.4V 250mAh | ⑥ Bloqueio reguladores |
| | ⑦ Manual do usuário |

Descrição do produto [B]

- | | |
|-----------------------------|--------------------------------|
| ① Cabeça | ④ Regulador do volume V |
| ② Interruptor para ligar | ⑤ Tampa da bateria |
| ③ Regulador do tom T | ⑥ Engate da tira |

Para iniciar [C]

1. Desparafusar a tampa da bateria.
2. Inserir a bateria alinhando os contatos.
3. Se o desejar, pode prender a tira.
4. Se o desejar, pode aplicar o bloqueador de reguladores.
5. Parafusar de novo a tampa da bateria.

Recarregar a bateria [D]

1. Desligar o laringofone fazendo deslizar o interruptor no sentido do símbolo **O**. No caso de ter aplicado o bloqueador de reguladores, é possível desligar o dispositivo fazendo rodar o bloqueador de reguladores.
2. Desparafusar a tampa da bateria.
3. Remover a bateria.
4. Inserir a bateria no carregador de bateria e conectá-lo à tomada da corrente. Para recarregar completamente a bateria são necessárias cerca de 8/10 horas.
5. Remover a bateria carregada e inseri-la novamente no laringofone alinhando os contatos
6. Parafusar de novo a tampa da bateria.

Instruções para o uso [E]

1. Acender o dispositivo fazendo deslizar o interruptor no sentido do símbolo **I**.
2. Apoiar o dispositivo com uma ligeira e homogênea pressão sobre a parte mais macia da garganta. Ao contato o aparelho entrará automaticamente em função.
3. Testar a voz do dispositivo vocalizando as letras **A - E - I - O - U**.
4. *No caso de ter sido aplicado o bloqueador de reguladores, deve-se fazê-lo deslizar para baixo até descobrir os próprios reguladores.*
5. Utilizar o regulador de tom **T** para obter a tonalidade desejada.
6. Utilizar o regulador do volume **V** para obter o nível desejado
7. *No caso de ter sido aplicado o bloqueador de reguladores, deve-se fazê-lo deslizar para cima até descobrir os próprios reguladores.*

Manutenção e regras de utilização

A manutenção deve ser efetuada pelo distribuidor.

Recomendamos uma limpeza semanal usando um pano com um pouco de álcool desnaturalado. Não use nenhum outro tipo de solvente.

Mantenha afastado de fontes de calor e não mergulhe em água ou outros líquidos.

Em caso de problemas devido a mal funcionamento, defeitos, eventos ou situações inesperadas e para os procedimentos de manutenção do dispositivo, entre em contato com o fabricante ou distribuidor local.

O dispositivo é destinado para uso individual.

Deve comunicar qualquer incidente grave que ocorra em relação ao dispositivo médico por nós fornecido ao fabricante e à autoridade competente do Estado-Membro onde está localizado.

Condições ambientais de transporte e armazenamento

O produto não requer condições particulares de transporte e armazenamento.

A bateria tem uma duração de cerca de 1 hora e 30 minutos de fala contínua e possui um ciclo de vida de cerca de 1 ano e meio.

A expectativa de vida do aparelho é estimada em torno de 10 anos.

Resolução de problemas

Problema	Causa	Solução
O dispositivo não vibra.	O interruptor está desligado.	Mova o interruptor para ativar.
Depois de mover o interruptor, o dispositivo ainda não vibra.	A bateria pode estar fraca ou esgotada.	Recarregue ou substitua a bateria.

Garantia

O dispositivo Amplicord 95S é garantido em cada um de seus componentes por dois anos (24 meses), a partir da data de aquisição, contra qualquer defeito de material ou de fabricação. A garantia consiste na substituição e/ou reparação gratuita dos componentes defeituosos. A garantia decai se o aparelho foi violado, se o defeito é consequência de uso impróprio e quedas. Ficam excluídos da garantia o alimentador e a bateria recarregável.

Símbolos de etiqueta

Fabricante



Siga as instruções de utilização



Número de série



Identificação exclusiva do dispositivo



Marcação CE



Dispositivo médico



Número de catálogo



Data de fabrico



Peça aplicada tipo CF



Conținutul ambalajului [A]

- | | |
|--|---------------------|
| ① Amplicord 95S | ④ Șnur |
| ② Sursă de alimentare AC 220V 50Hz
DC 9V 30mA | ⑤ Cutie |
| ③ Baterie reîncărcabilă 8.4 Volți 250mAh | ⑥ Blocare reglaje |
| | ⑦ Ghid de utilizare |

Descrierea produsului [B]

- | | |
|--------------------------|---------------------------|
| ① Cap | ④ Reglare volum V |
| ② Întrerupător aprindere | ⑤ Capac baterie |
| ③ Reglare ton T | ⑥ Sistem de prindere șnur |

Instrucțiuni inițiale [C]

1. Deșurubați capacul bateriei.
2. Introduceți bateria aliniind contactele.
3. Dacă doriți, legați șnurul.
4. Dacă doriți, activați blocarea reglajelor.
5. Înșurubați capacul bateriei.

Reîncărcarea bateriei [D]

1. Stingeți laringofonul glisând întrerupătorul spre simbolul **O**. În caz că ați activat blocarea reglajelor, puteți să stingeți dispozitivul rotind sistemul de blocare a reglajelor.
2. Deșurubați capacul bateriei.
3. Scoateți bateria.
4. Introduceți bateria în încărcătorul de baterii și conectați-l la priza de curent. Pentru încărcarea completă a bateriei sunt necesare 8/10 ore.
5. Scoateți bateria încărcată și introduceți-o în laringofon aliniind contactele.
6. Înșurubați capacul bateriei.

Instrucțiuni de folosire [E]

1. Aprindeți dispozitivul glisând întrerupătorul spre simbolul **I**.
2. Plasați dispozitivul apăsând ușor și omogen pe partea cea mai moale a gâtului. La contact aparatul va intra automat în funcțiune.
3. Încercați vocea dispozitivului vocalizând literele **A - E - I - O - U**.
4. *În caz că ați activat blocarea reglajelor, glisați în jos până când reglajele sunt vizibile.*
5. Utilizați reglarea tonului **T** pentru a ajunge la tonul dorit.
6. Utilizați reglarea volumului **V** pentru a ajunge la nivelul dorit.
7. *În caz că ați activat blocarea reglajelor, glisați în sus până când reglajele sunt acoperite.*

Întreținere și reguli de utilizare

Întreținerea trebuie să fie făcută de către distribuitor.

Se recomandă curățare săptămânală, folosind o cârpă cu puțin alcool denaturat. Nu utilizați niciun alt tip de solvenți.

A se păstra departe de sursele de căldură și a nu se scufunda în apă sau alte lichide.

În caz de probleme cauzate de defecțiuni, defecte, evenimente sau situații neașteptate și pentru procedurile de întreținere a dispozitivului, vă rugăm să contactați producătorul sau distribuitorul local.

Dispozitivul trebuie utilizat de o singură persoană.

Trebuie să raportați producătorului și autorității competente din statul membru în care vă aflați orice incident grav care are loc în legătură cu dispozitivul medical furnizat de noi.

Condiții ambientale pentru transport și depozitare

Produsul nu necesită condiții speciale de transport și depozitare.

Bateria durează aproximativ 1 oră și 30 de minute de convorbire continuă și are un ciclu de viață de aproximativ 1 an și jumătate.

Durata de viață a dispozitivului este estimată la aproximativ 10 ani.

Rezolvarea problemelor

Problemă	Cauză	Soluție
Dispozitivul nu vibrează.	Comutatorul este întrerupt.	Mutați comutatorul pe pornit.
După mutarea comutatorului, dispozitivul încă nu vibrează.	Este posibil ca bateria să fie descărcată sau defectă.	Reîncărcați sau înlocuiți bateria.

Garanție

Dispozitivul Amplicord 95S împreună cu toate componentele sale are o garanție de doi ani (24 luni) de la data achiziționării, care acoperă defectele de material și de fabricație. Garanția constă în înlocuirea și/sau repararea gratuită a componentelor defecte. Garanția nu se aplică dacă aparatul a fost modificat, dacă defecțiunea provine din folosirea incorectă sau din căderea aparatului. Nu sunt incluse în garanție încărcătorul și bateria reîncărcabilă.

Etichetă simboluri

Producător



Consultați manualul de instrucțiuni



Număr de serie



Identificatorul unic al unui dispozitiv



Marcaj CE



Dispozitiv medical



Număr de catalog



Data fabricației



Piesă aplicată tip CF



Zawartość opakowania [A]

- | | |
|---|---------------------------------|
| ❶ Amplicord 95S | ❺ Pokrowiec |
| ❷ Zasilacz AC 220V 50Hz
DC 9V 30mA | ❻ Blokada
regulacji |
| ❸ Bateria wielokrotnego ładowania 8.4V 250mAh | ❼ Instrukcja dla
użytkownika |
| ❹ Pasek | |

Opis produktu [B]

- | | |
|---------------------------|--------------------------------|
| ❶ Głowica | ❹ Regulator głośności V |
| ❷ Włączenia/wyłączenia | ❺ Pokrywa komory baterii |
| ❸ Regulator tonu T | ❻ Mocowanie paska |

Przed uruchomieniem [C]

1. Odkręć pokrywę komory baterii.
2. Włóż baterię dopasowując styki.
3. Jeśli chcesz, możesz przypiąć pasek.
4. Jeśli chcesz, możesz założyć blokadę regulacji.
5. Przykręć pokrywę komory baterii.

Ładowanie baterii [D]

1. Wyłącz laryngofon przesuwając wyłącznik w kierunku symbolu **O**.
W przypadku gdy została założona blokada regulacji, można wyłączyć urządzenie przekręcając blokadę regulacji.
2. Odkręć pokrywę komory baterii.
3. Wyciągnij baterię.
4. Włóż baterię do ładowarki i podłącz ją do gniazdka elektrycznego. Całkowite naładowanie baterii wymaga około 8-10 godzin.
5. Wyciągnij naładowaną baterię i ponownie włóż ją do laryngofonu dopasowując odpowiednio styki.
6. Przykręć pokrywę komory baterii.

Instrukcja użytkownika [E]

1. Włącz urządzenie przesuwając przełącznik w kierunku symbolu **I**.
2. Połóż urządzenie z lekkim i równym naciskiem w najbardziej miękkim miejscu szyi. W takim kontakcie urządzenie automatycznie zacznie działać.
3. Wypróbuj głos urządzenia wypowiadając litery **A - E - I - O - U**.
4. *W przypadku gdy została założona blokada regulacji, przesun ją do dołu, aż zostaną odsłonięte regulatory.*
5. Użyj regulatora tonu **T**, aby osiągnąć pożądaną tonowość.
6. Użyj regulatora głośności **V**, aby osiągnąć pożądaną poziom głośności.
7. *W przypadku gdy została założona blokada regulacji, przesun ją do góry, aż regulatory zostaną zasłonięte.*

Konserwacja i zasady użytkowania

Konserwacja musi być wykonywana u dystrybutora.

Zalecamy cotygodniowe czyszczenie szmatką zwilżoną odrobiną denaturatu. Nie używaj innych rozpuszczalników.

Trzymaj z dala od źródeł ciepła, nie zanurzaj w wodzie ani innych płynach.

W przypadku problemów związanych z nieprawidłowym działaniem, usterkami, nieoczekiwanymi zdarzeniami lub sytuacjami oraz w celu uzyskania informacji na temat konserwacji urządzenia skontaktuj się z producentem lub lokalnym dystrybutorem.

Urządzenie może obsługiwać jedna osoba.

Musisz zgłosić każdy poważny incydent, który ma miejsce w związku z dostarczonym przez nas wyrobem medycznym, producentowi i właściwemu organowi państwa członkowskiego, w którym mieszkasz.

Condiții ambientale pentru transport și depozitare

Produkt nie wymaga szczególnych warunków transportu i przechowywania.

Bateria wystarcza na około 1 godzinę i 30 minut ciągłej mowy, jej żywotność wynosi około 1,5 roku.

Cykl życia urządzenia szacuje się na około 10 lat.

Rozwiązywanie problemów

Problem	Przyczyna	Środek zaradczy
Urządzenie nie wibruje.	Przełącznik znajduje się w pozycji wyłączenia.	Ustaw przełącznik w pozycji włączenia.
Po zmianie pozycji przełącznika urządzenie nadal nie wibruje.	Bateria może być rozładowana lub wyeksploatowana.	Naładuj lub wymień baterię.

Gwarancja

Urządzenie Amplicord 95S jest objęte gwarancją na każdą część na okres dwóch lat (24 miesiące) od daty zakupu na wypadek jakiegokolwiek wady materiału lub wykonania. Gwarancja polega na wymianie i/lub naprawie wadliwych komponentów. Gwarancja wygasa jeśli urządzenie zostało naruszone, jeśli wada wynika z nieprawidłowego użytkowania lub upadku. Gwarancji nie podlegają zasilacz oraz bateria wielokrotnego ładowania.

Symbole etykiet

Producent



Zapoznaj się z instrukcją obsługi



Numer seryjny



Niepowtarzalny kod identyfikacyjny wyrobu



Oznakowanie zgodności CE



Urządzenie medyczne



Numer katalogowy



Data produkcji



Część aplikacyjna typu CF



Paketin içindekiler [A]

- | | |
|--|---------------------|
| ❶ Amplicord 95S | ❷ Askı |
| ❸ Güç kaynağı AC 220V 50Hz
DC 9V 30mA | ❹ Kılıf |
| ❺ Şarj edilebilir 8.4V 250mAh pil | ❻ Ayar kilidi |
| | ❼ Kullanma kılavuzu |

Ürünün tanımı [B]

- | | |
|----------------------|----------------------|
| ❶ Baş kısım | ❷ Ses ayarı V |
| ❸ Açma düğmesi | ❹ Pil kapağı |
| ❺ Ton ayarı T | ❻ Askı takma yeri |

Başlarken [C]

1. Pil kapağını sökünüz.
2. Pili bağlantı noktalarına göre yerleştiriniz.
3. İsteğe göre askıyı takınız.
4. İsteğe göre ayar kilidini takınız.
5. Pil kapağını tekrar vidalayınız.

Pilin şarj edilmesi [D]

1. Gırtlak konuşma cihazını açma düğmesini **O** işaretine doğru kaydırarak kapatınız.. Ayar kilidi takılıysa, cihazı ayar kilidini çevirerek de kapatabilirsiniz.
2. Pil kapağını açınız.
3. Pili çıkartınız.
4. Pili şarj aletine yerleştiriniz ve aleti elektrik prizine takınız. Pilin tamamen şarj olması için 8/10 saat gereklidir.
5. Pili şarj aletinden alınız ve doğru bağlantı noktalarına temas edecek şekilde cihaza yerleştiriniz.
6. Pil kapağını kapatınız.

Kullanma talimatı [E]

1. Açma düğmesini **I** işaretine doğru kaydırarak cihazı açınız.
2. Cihazı boynun en yumuşak yerine hafif ve eşit derecede baskı yaparak dayayınız. Temas anında cihaz otomatik olarak devreye girecektir.
3. **A - E - I - O - U** seslerini çıkararak cihazın sesini deneyiniz.
4. *Ayar kilidi takılıysa, aşağıya doğru kaydırarak ayarlama düğmelerinin üzerini açınız.*
5. Arzu edilen tonu ayarlamak için **T** düğmesini kullanınız.
6. Arzu edilen ses seviyesini ayarlamak için **V** düğmesini kullanınız.
7. *Ayar kilidi takılıysa, düğmelerin üzerini örtmek için yukarıya doğru kaydırınız.*

Bakım ve kullanıcı klavuzu

Bakımın dağıtımçı firma tarafından yapılması gerekmektedir.

Cihazı, az miktarda denatüre alkol ve bir bez yardımıyla haftalık olarak temizlemenizi öneririz. Başka türde bir çözücü kullanmayın.

Isı kaynaklarından, su ve diğer sıvılardan uzak tutun.

Arıza, bozulma, beklenmedik olay veya durumlardan kaynaklanan sorunlar ve cihazın bakım prosedürleri için lütfen üretici firma veya yerel distribütörler ile iletişime geçin.

Cihaz, kişisel kullanım içindir.

Tarafımızca sağlanan tıbbi cihazla ilgili olarak meydana gelen her türlü ciddi olayı üreticiye ve ikamet ettiğiniz Üye Devletin yetkili makamına bildirmelisiniz.

Nakliye ve saklama kořulları

Ürün özel taşıma ve saklama kořulları gerektirmez.

Pilin kullanım ömrü yaklaşık 1 buçuk yıldır ve kullanım süresi yaklaşık 1 saat 30 dakikadır.

Tahmin edilen cihaz kullanım ömrü yaklaşık 10 yıldır.

Sorun giderme

Sorun	Sebep	Çözüm
Cihaz titremiyor.	Anahtar kapalıdır.	Anahtarı açık konuma getirin.
Anahtarı hareket ettirdikten sonra, cihaz hala titremiyor.	Pil zayıf veya bitmiş olabilir.	Pili şarj edin veya deęiřtirin.

Garanti

Amplicord 95S cihazı tüm parçalarıyla her tür malzeme ve üretim hatasına karşı satınalma tarihinden itibaren 2 yıl (24 ay) süreyle garanti altındadır. Garanti hatalı parçaların ücretsiz değiştirilmesi ve/veya onarılmasını kapsar. Cihazla oynanması ya da arızanın yanlış kullanım ve düşmeden kaynaklanması halinde garanti geçersiz olur. Güç kaynağı ve şarj edilebilir pil garanti kapsamı dışındadır.

Etiket sembolleri

Fabbricante



Kullanım kılavuzuna bakın



Seri numarası



Benzersiz cihaz tanımlama



CE işareti



Tıbbi cihaz



Sipariş numarası



Üretim tarihi



CF tipi uygulamalı parça



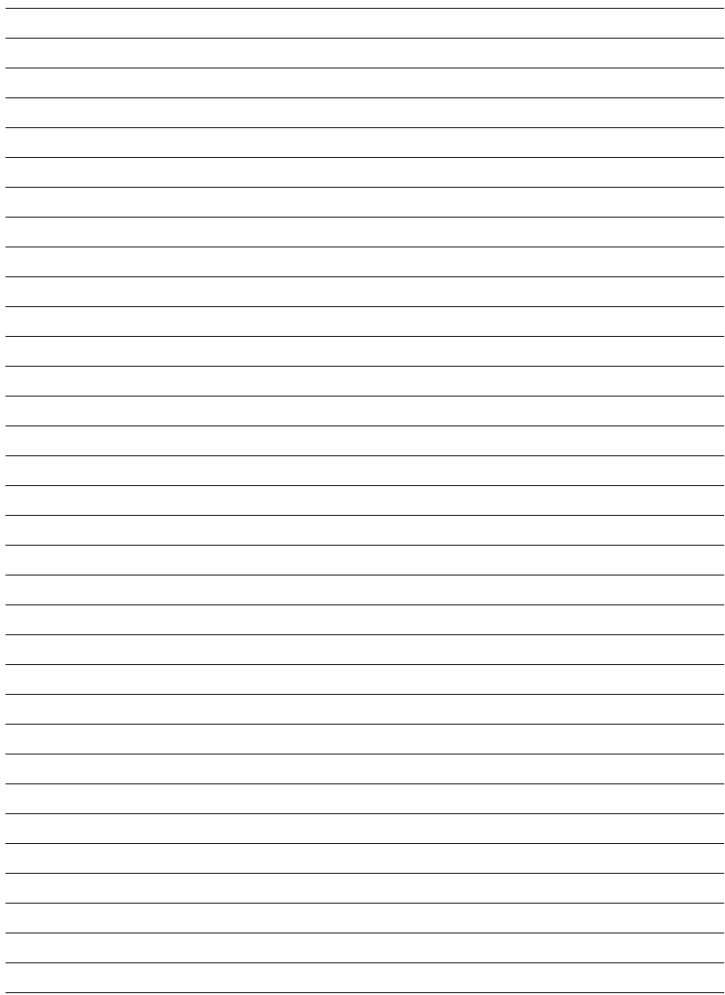



Ed. 1
Rev. 4
06/2025

Amplicord s.r.l.s.

Via Donato Menichella, 146
00156 Roma
ITALIA

Tel +39 06 88 63 372

info@amplicord.it

www.amplicord.com